

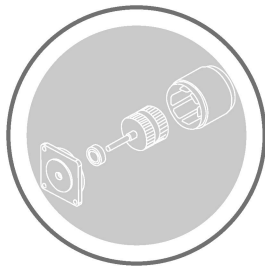

— 中国领先的真空、高温、深低温自动化技术高科技企业

杭州摩森机电公司主要产品有真空步进电机，高低温步进电机，真空伺服电机，真空模组，真空电动缸，真空机械手等多个系列的标准产品。拥有多项国家发明专利及数十项应用专利。其中军品级特种电机（ $-40^{\circ}\text{C}\sim+85^{\circ}\text{C}$ ）和宇航级特种电机（ $-196^{\circ}\text{C}\sim+300^{\circ}\text{C}$ ）系列产品性能指标居国内领先水平。各类产品已广泛用于航空航天、军工电子、空间观测、生物工程、交通物流等领域。

摩森拥有专业的技术、制造和服务团队，拥有亚洲地区完备的极端环境动力传动测试设备。我们将竭诚为每一位用户提供专业优质的服务。



真空电机

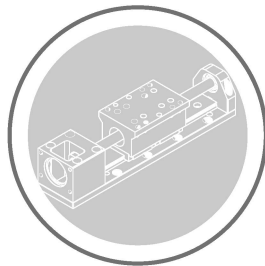

真空模组



旋转变压器

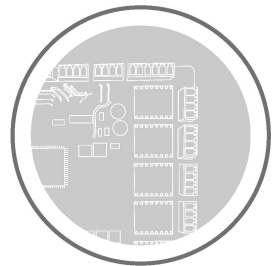

运动控制器

Technology Introduction

技术介绍

当前目录产品包括许多成熟、可靠，具有创新型的设计，同时经过实验和实践获取更多可靠数据，以此为用户提供优质的产品和先进的解决方案。

本目录产品用于真空、高温、深低温特殊环境，由于技术的特殊性，本公司研究开发多种新工艺和新设备以完成产品生产。此系列产品技术源于航空航天技术，全新结构设计，严格材料选择，特殊处理工艺共同完成领先产品设计。

When we are living and working on the Earth, the vacuum equipment developed by CRS-VACCU serves human in another space.

The harsh environment on the surface of the Moon took the motor driving technology to a higher level. The vacuum motors are widely used in the different fields ranging from the industry, scientific research and the special environment.



•结构设计

为满足特殊环境要求，产品必须充分考虑高温，低温对结构的影响。

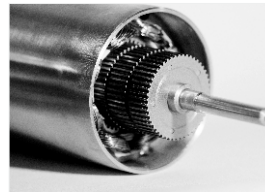

•脱气处理

对相应零件进行充分的热真空脱气，以达到产品在用户真空中低出气率的效果。



•粘合剂

产品生产中有许多处必须采用粘合剂，本公司为特殊环境单独开发配方以满足特殊环境中的温度、强度、导热和出气的要求。



•特殊轴承

与专业轴承制造商合作，开发匹配等级的轴承，以同样的标准制造满足用户需要的特殊环境下的优秀产品。



•深冷处理

深冷处理可以使关键零件材料达到更加稳定的状态，本目录中部分等级产品须经过深冷处理使产品满足更好的运行状态和更长的寿命。



•洁净处理

生产过程洁净，产品洁净处理，真空包装，各环节保证产品高的洁净度。



Military Grade stepper Motor

低温步进电机

军品级步进电机采用高精度低游隙特质轴承，寿命长，稳定性高，润滑效果稳定。专业的热力学设计，使用温度范围-60°C至85°C。特殊的表面处理工艺，防水雾，盐雾，无需防锈油。更稳定、寿命更长更环保。

磁铁采用耐温，耐候性强的特制材料。满足转速和扭矩的同时获得更佳更小的噪音和振动。替代传统电机方案，结构更佳简单方便，稳定性大大提高。

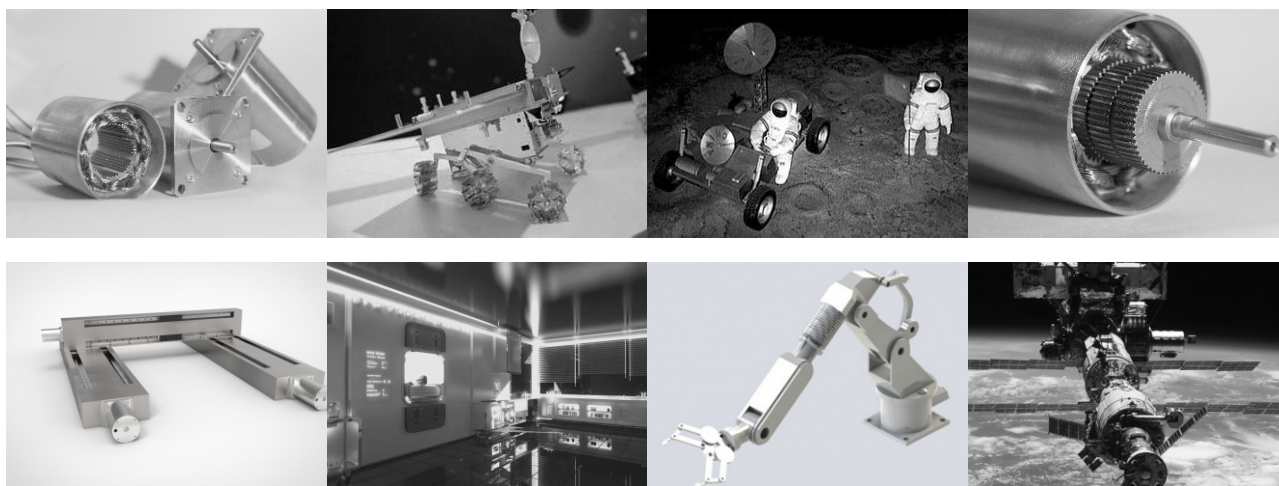

产品特点

PRODUCT FEATURES

水雾 / 盐雾 / 高低温环境使用

water mist / salt mist / high and low temperature environment

真空度: 10^{-1} Pa

-60°C至+85°C

特殊温度可定制

-196°C+200 °C

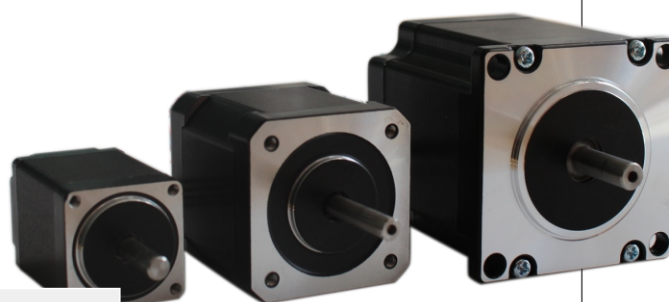

等级代码	温度范围(°C)	真空度 (Pa)	温度传感器
NT-L1	-20.....+85	-	可选
NT-L2	-40.....+85	-	可选
NT-L3	-60.....+85	10^{-1}	可选



28系列步进电机 (HS2832, NT-L1、NT-L2、NT-L3)

尺寸图

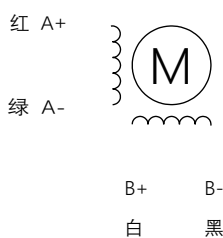
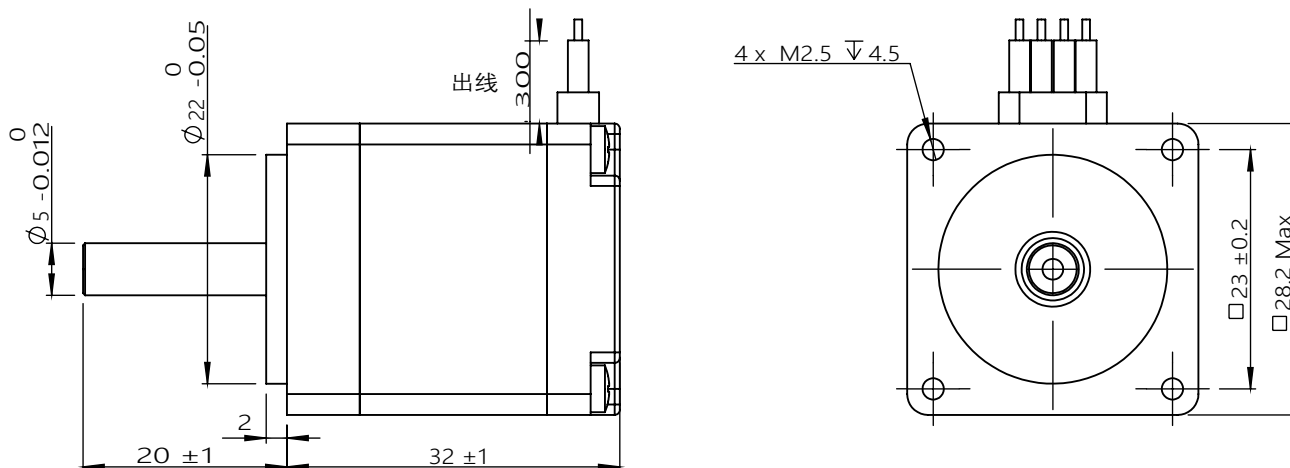

电机矩频特性曲线

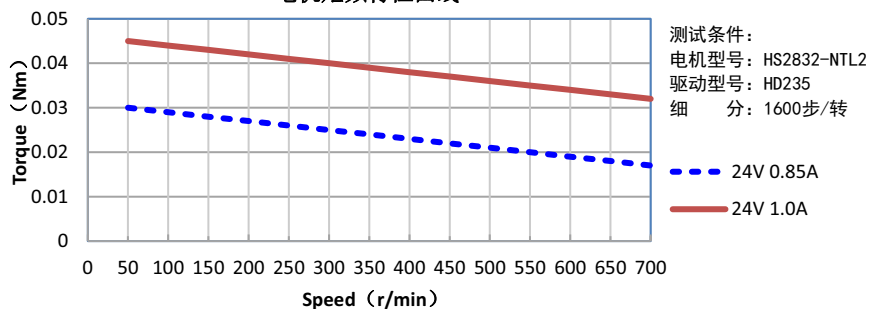

尺寸

型号规格	步距角 (°)	机身長Lmax (mm)	电流 (A)	相电阻 (Ω)	相电感 (mH)	保持力矩 (N·m)	转动惯量 (g·cm ²)	重量 (kg)	适配驱动器 (推荐使用)
HS2832**	1.8	32	0.85	6.3	2.6	0.05	9	0.11	HD235

电机技术规格

步距角	1.8°	绝缘等级	B级
径向间隙	0.02mm Max (450g负载)	绝缘强度	500VAC 50HZ 1mA 1Minute
轴向间隙	0.08mm Max (450g负载)	电机温升	80°C Max (额定电流、常压)
电阻精度	±10%	环境温度	等级可选
电感精度	±20%	径向负载	10N Max (距法兰面20mm)
绝缘电阻	100MΩ	轴向负载	5N Max



42系列电机 (HS4248, NT-L1、NT-L2、NT-L3)

尺寸图

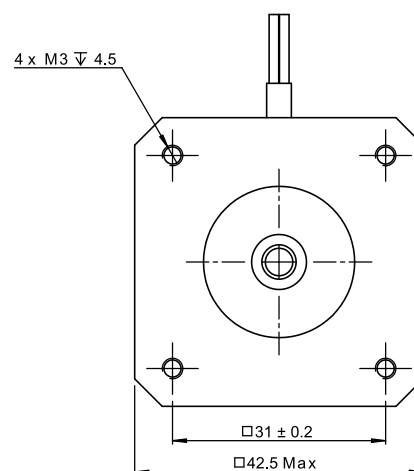
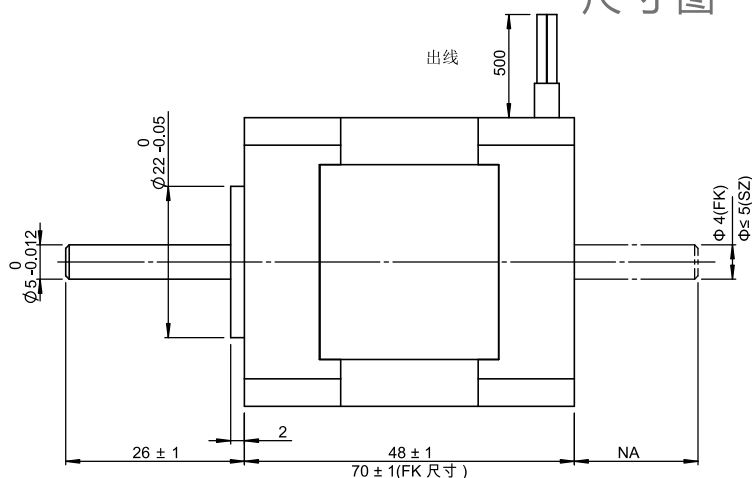

电机接线图

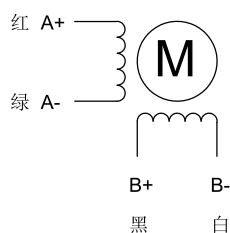

电机矩频特性曲线

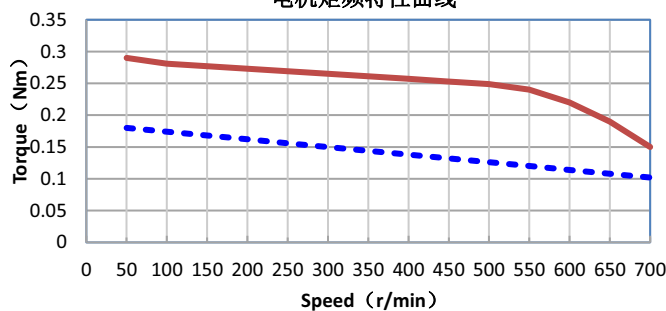

尺寸

型号规格	步距角 (°)	机身長Lmax (mm)	电流 (A)	相电阻 (Ω)	相电感 (mH)	保持力矩 (N·m)	转动惯量 (g·cm ²)	重量 (kg)	适配驱动器 (推荐使用)
HS4248**	1.8	48	1.5	1.8	2.6	0.35	68	0.38	HD235

电机技术规格

步距角	1.8°	绝缘等级	B级
径向间隙	0.02mm Max (450g负载)	绝缘强度	500VAC 50HZ 1mA 1Minute
轴向间隙	0.08mm Max (450g负载)	电机温升	80°C Max (额定电流、常压)
电阻精度	±10%	环境温度	等级可选
电感精度	±20%	径向负载	28N Max (距法兰面20mm)
绝缘电阻	100MΩ	轴向负载	10N Max



42系列电机 (HS4240, NT-L1、NT-L2、NT-L3)

尺寸图

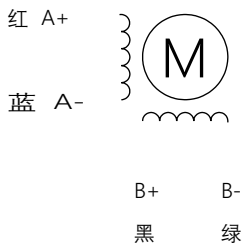
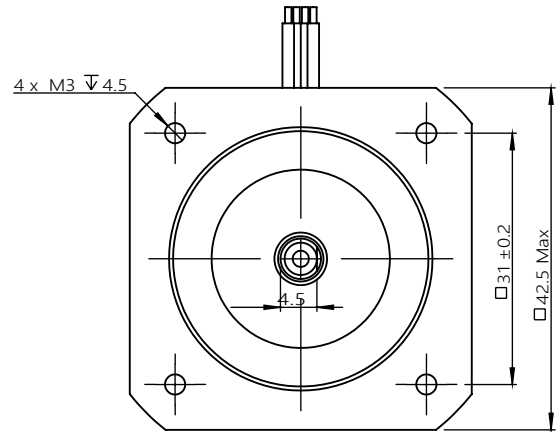
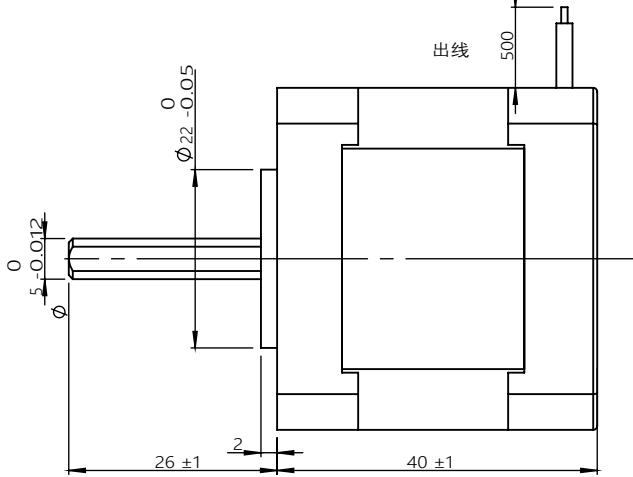

电机矩频特性曲线

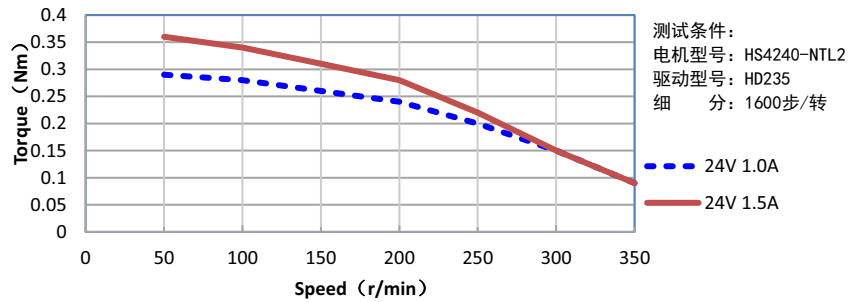

尺寸

型号规格	步距角 (°)	机身長Lmax (mm)	电流 (A)	相电阻 (Ω)	相电感 (mH)	保持力矩 (N·m)	转动惯量 (g·cm ²)	重量 (kg)	适配驱动器 (推荐使用)
HS4240**	1.8	40	1.5	6.7	11.0	0.4	54	0.30	HD235

电机技术规格

步距角	1.8°	绝缘等级	B级
径向间隙	0.02mm Max (450g负载)	绝缘强度	500VAC 50HZ 1mA 1Minute
轴向间隙	0.08mm Max (450g负载)	电机温升	80°C Max (额定电流、常压)
电阻精度	±10%	环境温度	等级可选
电感精度	±20%	径向负载	28N Max (距法兰面20mm)
绝缘电阻	100MΩ	轴向负载	10N Max



57系列步进电机 (HS5776, NT-L1、NT-L2、NT-L3)

尺寸图

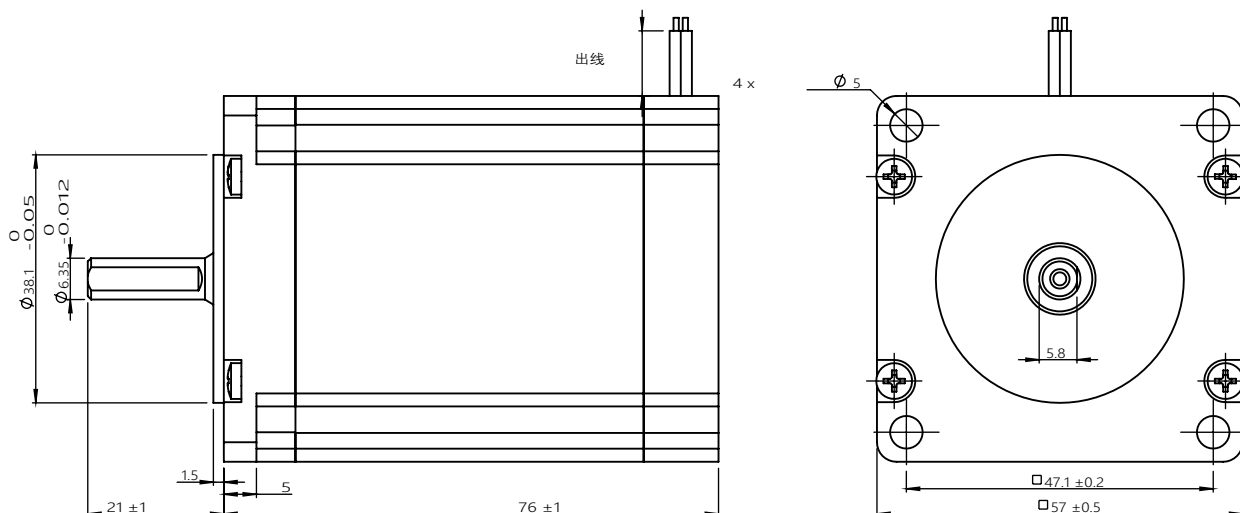

电机矩频特性曲线

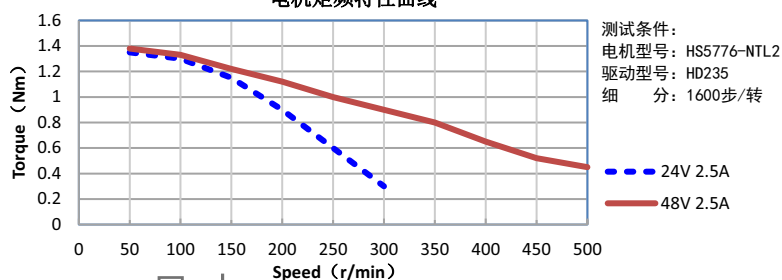
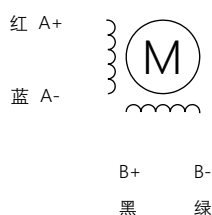

尺寸

型号规格	步距角 (°)	机身长Lmax (mm)	电流 (A)	相电阻 (Ω)	相电感 (mH)	保持力矩 (N·m)	转动惯量 (g·cm ²)	重量 (kg)	适配驱动器 (推荐使用)
HS5776**	1.8	76	2.5	1.9	5.0	1.4	450	1.06	HD235

电机技术规格

步距角	1.8°	绝缘等级	B级
径向间隙	0.02mm Max (450g负载)	绝缘强度	500VAC 50HZ 1mA 1Minute
轴向间隙	0.08mm Max (450g负载)	电机温升	80°C Max (额定电流、常压)
电阻精度	±10%	环境温度	等级可选
电感精度	±20%	径向负载	75N Max (距法兰面20mm)
绝缘电阻	100MΩ	轴向负载	15N Max



86系列步进电机 (HS86118, NT-L1、NT-L2、NT-L3)

尺寸图

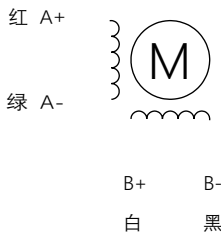
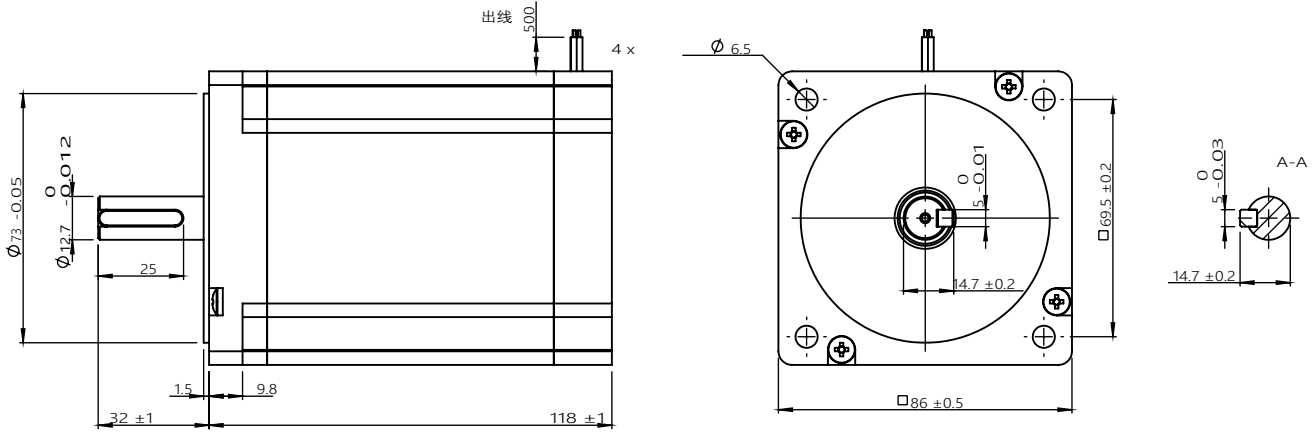

电机矩频特性曲线

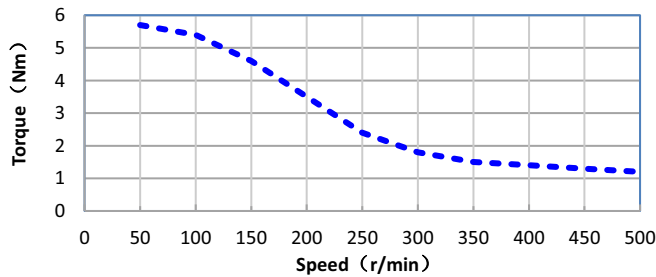

测试条件:
电机型号: HS86118-NTL2
驱动型号: HD265
细 分: 1600步/转

--- 48V 5.0A

尺寸

型号规格	步距角 (°)	机身長Lmax (mm)	电流 (A)	相电阻 (Ω)	相电感 (mH)	保持力矩 (N·m)	转动惯量 (g·cm ²)	重量 (kg)	适配驱动器 (推荐使用)
HS86118**	1.8	118	5.0	0.65	4.3	5.5	2700	3.90	HD265

电机技术规格

步距角	1.8°	绝缘等级	B级
径向间隙	0.02mm Max (450g负载)	绝缘强度	500VAC 50HZ 1mA 1Minute
轴向间隙	0.08mm Max (450g负载)	电机温升	80°C Max (额定电流、常压)
电阻精度	±10%	环境温度	等级可选
电感精度	±20%	径向负载	220N Max (距法兰面20mm)
绝缘电阻	100MΩ	轴向负载	60N Max